



Belgique – Belgïe  
P.P. – P.B.  
5570 – WINENNE  
BC6183

<http://www.handi-rando.com>

# Nature,

## Si ton accessibilité m'était contée...

**Numéro 4/2005**  
4ème trimestre 2005

**Editeur responsable :**  
Bernard Legrand,  
Noûri Cortil, 15  
5020-CHAMPION  
P304116

**Bureau postal de dépôt:**  
5570 - WINENNE

## SOMMAIRE

<b>Sommaire et coin du secrétaire</b>		<b>2</b>
<b>Editorial du Président</b>	<b>J. Eloy</b>	<b>3</b>
<b>Convocation à l'A.G. de l'année 2006</b>		<b>4</b>
<b>Rochehaut</b>	<b>M. Ducobu</b>	<b>5-6</b>
<b>Bal(l)ades en forêt</b>	<b>C. Lauvergne</b>	<b>7</b>
<b>Le Brame du cerf avec Handi-Rando, la Chaloupe et les Fauteuils Volants</b>	<b>M. Decarpenterie</b>	<b>8-9</b>
<b>Handi-Rando à la recherche de champignons</b>	<b>M. Fache</b>	<b>10</b>
<b>Accessibilité Nature</b>		<b>11</b>
<b>Opération Accessibilité Nature :</b>		
<b>Les sites naturels de Wallonie accessibles aux PMR</b>	<b>B. Snoeck &amp; J. Eloy</b>	<b>12-14</b>
<b>4<sup>ème</sup> dimension</b>	<b>A. Streuvay</b>	<b>15</b>
<b>Les nichoirs</b>	<b>C. Guillaume</b>	<b>16-18</b>
<b>Calendrier 2006</b>		<b>19</b>
<b>Morceaux choisis</b>		<b>20</b>
<b>Handi-Rando asbl : l'équipe et ses membres</b>		<b>21</b>
<b>Programme des activités 2006</b>		<b>22</b>

**Annexe :** Bordereau de virement

---

### **Remerciements :**

La parution de ce bulletin ainsi que les activités qui y sont présentées sont rendues possibles grâce aux aides reçues par les institutions suivantes que nous remercions très sincèrement en votre nom à tous :

**La Direction Générale Régionale de la Nature et de l'Environnement.**

**Le Ministère des Affaires sociales et de la Santé de la Région Wallonne et de la Région Germanophone.**

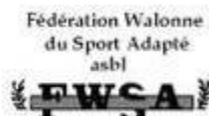

---

### COIN DU SECRETARIAT

Joint à ce trimestriel vous trouverez un bordereau de versement pour acquitter votre cotisation de membre de notre ASBL–Handi-Rando pour l'année 2006. Pour rappel, la cotisation est de 25 € pour les PMR et de 10 € pour les accompagnateurs désirant recevoir le bulletin trimestriel.

N'oubliez pas de signaler à l'ASBL toutes vos coordonnées (nom, prénom, adresse, numéro de téléphone, courriel...).

Nous vous rappelons que pour une bonne organisation de nos activités nous aimerions connaître les disponibilités des AA. Les mêmes AA sont souvent à l'attelage et partageraient volontiers leur expérience !

Bernard Legrand 081/21.11.45

Noûri Cortil, 15 – 5020 – CHAMPION - [bernard@handi-rando.com](mailto:bernard@handi-rando.com)





Madame, Mademoiselle, Monsieur, Chers Ami(e)s,

**Joyeuses fêtes de fin d'année et que l'An Nouveau réponde à vos aspirations**, tels sont les souhaits de notre Conseil d'Administration.

**Notre calendrier 2006** est des plus diversifié ce qui, nous le pensons, vous ravira.

Vu le nombre de plus en plus élevé de personnes handicapées inscrites, nous pensons qu'il faut donner la possibilité de participer aux séjours à l'étranger au plus grand nombre. Dès lors nous ne pourrons accepter qu'une inscription par PMR, d'autres modalités suivront...

### **La Fédération Touristique du Luxembourg belge**

La Fédération projette l'édition d'une nouvelle revue touristique qui intégrera plusieurs sites naturels accessibles en chaise roulante dont nous avons établi le rapport d'accessibilité.

Le Ministère a marqué son accord, ceci nous permettra de mieux diffuser cette action.

Nous remercions la Fédération pour son initiative d'informer un plus large public.

Nous rencontrons par là, l'intégration qui nous est chère.

### **Investissement**

Si notre demande de subsides est octroyée, nous pensons acquérir de nouvelles joëlettes.

Le constructeur nous a proposé deux types de transformation des brancards et une réflexion plus générale sur les nombreuses modifications que comporte le nouveau modèle.

### **Rallye joëlettes**

Notre projet n'a pu faire partie des 28 nominations parmi les 120 projets rentrés au Fonds Elia, ce qui n'a pas été une tâche facile vu la diversité des projets couvrant toute la Belgique.

Néanmoins, nous avons introduit une demande de subsides auprès des responsables politiques régionaux.

Affaire à suivre...

### **Assemblée Générale**

Au vu de l'intérêt que vous portez à nos activités, nous serions très heureux de pouvoir vous rencontrer le 18 janvier lors de notre Assemblée Générale qui se tiendra au centre ADEPS d'Auderghem. Venez-y nombreux car nos nouveaux statuts imposent un quorum de deux tiers des membres effectifs.

À défaut, nous devons tenir une deuxième assemblée le 11 février sans quorum et qui se tiendrait à Marche-les-Dames.

Une convocation est jointe à ce trimestriel.

Jacques Eloy



## Convocation aux Assemblées Générales 2006 de notre asbl Handi-Rando

**Chers Amies et Amis**, vu les nouvelles règles statutaires qui imposent deux tiers de présences des membres effectifs pour qu'une première Assemblée Générale annuelle soit valable, nous vous convoquons directement à deux assemblées. Nous serons évidemment présents aux deux mais c'est plus que probablement la seconde qui sera la bonne.

### Ordre du jour :

1. Mot du Président ;
2. Rapport du Secrétaire ;
3. Rapport des activités 2005 ;
4. Comptes 2005 et rapport des contrôleurs ;
5. Approbation des comptes 2005 ;
6. Programme des activités 2006 ;
7. Approbation du projet de budget 2006 ;
8. Election, démission : **candidatures attendues avant le 13 janvier 2006** (tous les administrateurs sont sortants mais rééligibles) ;
9. Clôture de l'Assemblée Générale.

**Horaire**:: Accueil à 10 heures – Apéro & lunch à 12 heures - Balade en joëlette à 14 heures.

### Endroits :

**Mercredi 18 janvier, A.G. n°1 :** Centre sportif d'Auderghem (fin autoroute E-411);  
Accessibilité par la droite du bâtiment.

**Samedi 11 février, A.G. n°2 :** Restaurant «*La Ferraugière*» à Marche-Les-Dames (entre la gare et le Centre d'entraînement des Commandos)  
Accessibilité par l'arrière du restaurant.  
Menu + apéro à 15 Euros.

**Talon à renvoyer, par les membres en règle de cotisation, au secrétariat avant le 13 janvier 2006**

---

**NOM :** ..... **PRENOM :** .....

**participera à (cocher les mentions utiles) :**

- L'Assemblée Générale n°1
- L'Assemblée Générale n°2
- Je suis candidat(e) à un poste dans le Conseil d'Administration
- Je désire faire une proposition lors de l'assemblée; sujet : .....
- Je désire participer au lunch de midi
- Je désire participer à la balade en joëlette comme PMR
- Je désire participer à la balade comme accompagnateur actif
- Je donne procuration à ....., membre d'Handi-Rando, pour les votes

**Signature :**

## Promenade contée dans le parc du Kauwberg à Uccle, organisée par l'asbl "Mots et Merveilles", racontée et chantée par Florence Delobel.

*Il était une fois...*



*Selon toute évidence, le toponyme "Kauwberg" équivalent à "Froidmont" en Wallonie, se réfère à la topographie du site qui occupe une colline de 100 m d'altitude battue par les vents, retombant au Nord vers le Geleytsbeek, affluent de la Senne et, au Sud, se raccrochant au plateau de la Forêt de Soignes. Son relief très mouvementé par endroits est lié à l'exploitation récente du sable et de la terre à briques. Haies, bosquets, prairies à vaches, à chevaux, à bois, ronciers, talus, carrière abandonnée... composent, sur une superficie de 50 ha, des paysages exceptionnels à la lisière de la ville.*

### *Bal(l)ades en forêt*



Je me suis toujours demandé pourquoi les mûres étaient noires. Maintenant je sais. Les ignorants (en cette matière) n'avaient qu'à nous suivre dans le Kauwberg, ce dimanche 21 août ensoleillé, pour une balade de deux heures (avec dégustation de mûres) dans un espace magique à deux pas de la ville !

Trois joëlettes, une foule d'habitues et quelques chiens suivaient, bouches bées et oreilles grandes ouvertes, la conteuse-chanteuse du jour de prairies en clairières. Seules les chansons furent teintées de tristesse (pas facile d'être conscrit et amoureux aux temps jadis) -bien qu'à l'évocation des amours malheureuses des Roméo et Juliette du lointain sud certains ont failli laisser échapper une petite larme (moi? non- non...).



Ce fut une promenade aisée pour les joëlettes... il suffit d'arracher quelques poteaux de clôture par-ci, par-là et l'on passe partout !

Pour conclure cette brève évocation vous n'échapperez pas à la morale du conte de l'arbre (raconté sous un arbre bien sûr) : "*L'un ne va pas sans l'autre*"... et ce n'est pas Martine et ses éclats de rires qui me contredira !



Pour en savoir plus : [www.kauwberg.be](http://www.kauwberg.be)  
"Mots et Merveilles" asbl, Claude Leguerrier,  
Tel. : 02.348.65.29

PS : Tiens ! j'ai trouvé une feuille de noyer dans ma chaussure ce matin !... qu'est-ce que cela peut bien vouloir dire ?

Christian Lauvergne



Le soleil était enfin de la partie ce premier dimanche d'août et baignait de ses rayons encore tout engourdis le petit groupe qui allait se lancer sur les hauteurs de Rochehaut. Quatre joëlettes, une vingtaine de personnes sous la houlette du pasteur Marc parties découvrir le Parc animalier "Entre Ferme et Forêt", situé à l'extrémité du village.

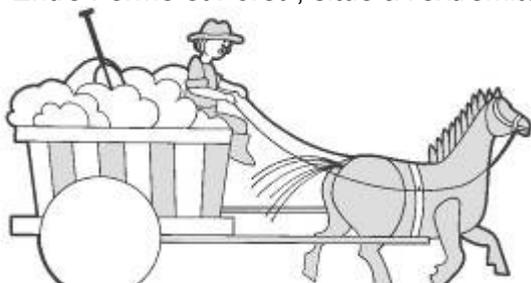

Etonnante diversité des espèces animales qu'on y rencontre ! Des vaches limousines, ravissantes et.... surtout très appétissantes ; d'autres ruminants, moins connus, comme ces Highlands aux longs poils et aux cornes imposantes ; des bisons d'Europe d'un fameux gabarit et à l'œil patibulaire ; des chevaux de trait ardennais à l'allure débonnaire, d'élégantes hardes de daim, de cerfs et de biches ; des chèvres sautillantes, des sangliers goulus suivis de marcassins trop mignons pour terminer en pâtés, de pâles sanglochons, victimes du rut impitoyables de leurs congénères sauvages... le plus étonnant, c'est d'y croiser des autruches, dont la hauteur fit se courber humblement l'ami Bernard, des lamas bien pacifiques, et même des walabys d'Australie... mais la disparité des animaux n'est pas dérangeante au contraire : le promeneur peut voyager d'une région d'élevage à une autre et apprécier avec quel soin ces différents troupeaux sont traités et nourris.

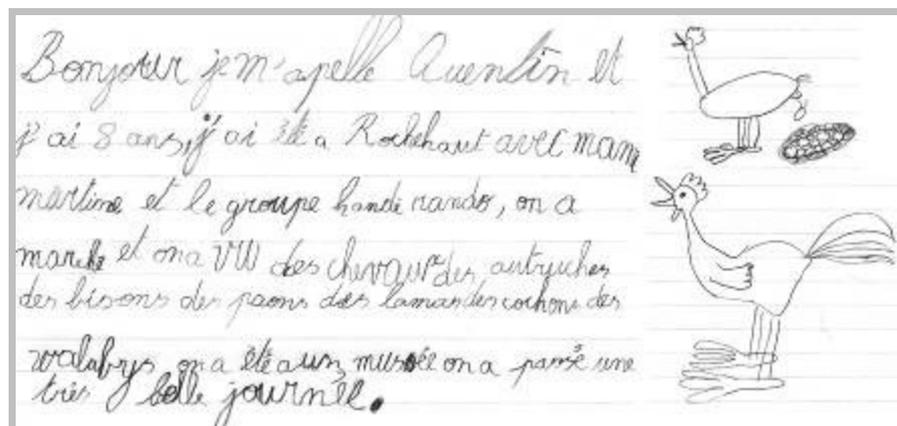

Un petit train touristique nous précède, mais, à vrai dire, nous nous sentons mieux dans notre caravane à nous, plus proche des animaux. Les pentes sont parfois très raides, mais l'on arrive sans trop de fatigue au lieu fixé pour le pique-nique : un hangar spacieux à l'abri du vent et de la pluie encore menaçante.

Journée très agréable : un temps superbe et une belle région. La balade du matin super géniale avec un naturaliste dans le super parc animalier, J'y ai appris beaucoup de choses l'après-midi visite du musée de vieilles machines agricoles. Ils ont mis en marche un très vieux tracteur. Enfin, une journée super géniale grâce aux organisateurs encore bravo et merci.

. Christian Duvivier



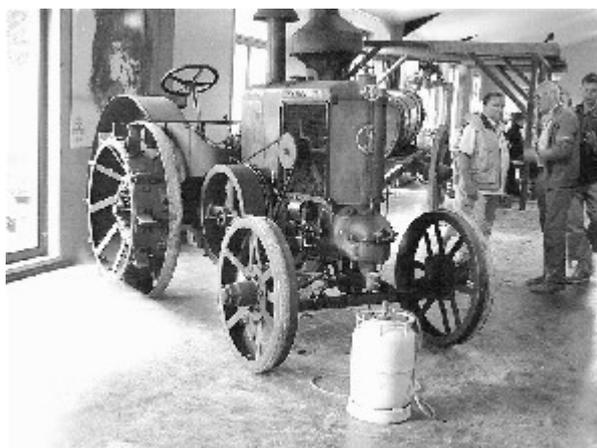

L'après-midi sera consacré à la visite de l'Agri-Musée, aménagé dans le même complexe touristique créé par la famille Boreux. S'y trouvent rassemblées de nombreuses machines agricoles très anciennes, dont certaines remontent à l'époque de Jules Vernes ! Quelques pièces très rares donc, parmi lesquelles un tracteur Minéapolis américain, une batteuse Massey-Harris de 1899, une locomobile à vapeur, un tracteur Fordson sur roues en fer et bien d'autres ancêtres impressionnants d'avant-guerre !



Le clou de la visite sera la mise en route d'un antique tracteur français qui nécessitera une longue préparation et un feu d'enfer avant que la pression de l'eau soit suffisante et fasse partir l'engin dans un vacarme assourdissant et un énorme panache de fumée noire. On se serait cru dans un roman de Zola, tant la "bête" était saisissante ! Bravo au vaillant machiniste Marc (non pas le nôtre qui avait déjà cavale ailleurs, mais le fils Boreux en personne) qui a pu réussir cet exploit et entraîner avec lui sur la croupe du monstre quelques passionnés de mécanique parmi lesquels s'était faufilé l'inévitable lutin Quentin.

Une belle journée tonique et intéressante qui se terminera aux terrasses d'un village particulièrement animé et accueillant.

Michel Ducobu





*Les Fauteuils Volants, la Chaloupe, Cyclo cœur. Trois associations réunies avec Handi Rando dans la Gaume.*

Début de l'automne : saison du brame. Il n'en faut pas plus à **Handi-Rando** pour mettre le nez dehors avec sa drôle de tribu.

**24 septembre, il est 11h**, sous une température printanière un rassemblement hétéroclite s'organise à «*La Gremille*» près de Florenville. Ils viennent des 4 coins du royaume pour s'enfoncer dans la forêt gaumaise. Deux leitmotifs : découverte et solidarité.

Beauté des sites et beauté des gestes. On se relaie devant et derrière les joëlettes. Elles étaient 8, principalement occupées par les jeunes gens de l'ASBL «**Les Fauteuils Volants**».

Pour la seconde année consécutive, cette association entre dans le giron des activités d'Handi Rando. Le succès de la première expérience fut tel que chacun rêvait de remettre ça. Un sentiment partagé par les jeunes de «**La Chaloupe**» : une association du Brabant Wallon destinée à des ados en difficultés sociales, scolaires ou familiales. Parmi les objectifs de «*La Chaloupe*», il y a des actions humanitaires menées au Niger.

L'organisation de la promenade est sous l'aile de Bernard Legrand. Les joëlettes, en pièces détachées, sont rapidement sur pied. Répartition des équipages. On fait connaissance. Pour les jeunes de «*La chaloupe*», c'est le premier contact avec les joëlettes. On traîne un

peu les pieds au démarrage. Le rythme s'accélère dès le milieu de l'après midi. On est même rentrés une heure plus tôt que prévu !



La fin d'après midi s'achève au jardin. Il fait beau. Certains entament une partie de volley ball. Les autres discutent autour d'un verre... On a parcouru une bonne dizaine de kilomètres. Le groupe semble en super forme.

Les réjouissances se prolongent autour d'un repas bien accueilli.

Et quand **la nuit se fait encre**, on repart !  
En voiture cette fois.

Le cortège se gare en pleine forêt. Un tapis d'étoiles couvre le ciel. Il y a bien eu un fond de brâmeke.... Mais bon, l'émotion était ailleurs... une trentaine de personnes si différentes ensemble, au milieu des bois, à scruter le moindre bruit... une communion silencieuse bénie par des milliers de petites lucioles accrochées au ciel... Splendide !

Retour à La Gremille. Entraide pour le coucher. Quelques résistants font honneur au produit local. Orval au bar. Ca ronfle dans les dortoirs...



**Dimanche matin, départ vers 10h30.**

Bernard est aux prises avec son GPS et ses cartes

d'Etat Major. Il nous présente **Mimie la conteuse**. Elle accompagnera la troupe le long de la Semois. Trois heures de promenade avec 5 pauses contées.

Mimie séduit le groupe avec une galerie de personnages tantôt loufoques, tantôt attendrissants. Voilà que notre imaginaire voyage aussi. Juste derrière nous un pêcheur à la mouche à l'air seul au monde... et Bernard a enfin trouvé des champignons! Tout le monde est heureux.

Et, ça aide quand il s'agit de grimper un dénivelé de 100 mètres. Bel effort accompli sans broncher par tous les participants.

A 14h, c'est raviolis !

J'aperçois des bouts de papier qui circulent... je devine des numéros de téléphone et des adresses email qui s'échangent... Débriefing décontracté. On remballage et on s'embrasse.

On en a vu de toutes les douceurs. Les belles couleurs sont sur les joues et dans les cœurs. L'année prochaine on prend les mêmes et on recommence !

Merci Marc et Bernard pour votre belle âme...

Muriel Decarpentrie



*Un séjour très agréable et très convivial. Le groupe des "Fauteuils Volants" et de "La Chaloupe" étaient très très heureux du petit séjour en notre compagnie. "La chaloupe" est une association qui s'occupe d'enfants en difficultés. On a pu voir de magnifiques paysages dans la vallée de la Semois surtout en début d'automne. Nous sommes allés le samedi écouter le fameux brame du cerf, qui a un peu bramé. Une soirée magnifique ! Le dimanche, nous avons fait une belle randonnée avec une conteuse. Nous avons tous beaucoup ri. Un grand merci à tous.*

Christian Duvivier

*C'est en synergie avec trois autres associations que nous avons passé un magnifique week-end. "Les fauteuils Volants", "La Chaloupe" et "Cyclo-Coeur" ; 45 randonneurs et 8 joëlettes. Une balade de 10 km le samedi suivie d'une soirée à l'écoute de cerfs bramant malheureusement bien trop loin pour nous faire vibrer. Après une nuit courte et "vibrante", nous descendîmes vers la Semois ponctuant notre randonnée de nombreuses et très agréables haltes contées par Mimie Poncelet que nous remercions encore pour son talent et sa générosité. Bernard Légrand*



**A vendre pour cause de décès :**

Ford Transit blanc 2004, avec mi-élevé, moteur diesel, 8000 km, air conditionné, alarme recul, vitres teintées.  
Maison adaptée, parking adapté; rez de ch. : chambre et salle de bain adaptées - étage : 4 chambres et salle de bain; chauffage central récent; quartier résidentiel de Nandrin.  
 S'adresser à **Mme Hélène Poncelet**, 13, rue Docteur Hensenne, - 7550 – ALLE s/Semois 061/500350

*Le dimanche 2 octobre, le rendez-vous sur la place de Chapois, village situé à quelque 5 km de Ciney. Une à une, les voitures arrivent dès 9h30 ; salutations, bavardages en attendant que les derniers arrivants rejoignent le groupe. Groupe suffisamment important -une douzaine de voitures- pour justifier l'apparition d'un notable du cru qui nous informe que nous ne pouvons pas rester à cet endroit à cause du déroulement de festivités locales : quelques attractions foraines s'installaient sur la place. Sur ce, Luc Legrain organise la caravane vers Chevetogne (\*).*

Le temps est nuageux mais réserve quelques belles périodes ensoleillées. Joëlettes assemblées et sous la direction de Pierre Hanse, responsable du domaine, la colonne d'une petite quarantaine de personnes s'ébranle vers sa quête.

## Handi-Rando, à la recherche de champignons

A part le passage fort encaissé du cours d'eau où une fois de plus les joëlettes démontrent leur aptitude au franchissement d'obstacles (pour autant quelles soient aidées de bras solides). Le parcours est plaisant et se déroule comme une agréable promenade. Dans un premier temps, une chose manque curieusement : les champignons... Il faudra attendre quelques kilomètres pour qu'enfin le premier de l'espèce soit aperçu ! Par après, -sans qu'il y ait profusion !-, nous aurons l'occasion de voir, d'examiner et d'en cueillir quelques spécimens.

*Une très belle journée. Le matin, soleil. Il a plu pour le dîner. Un peu plus frais l'après-midi mais sec. Une journée très instructive et passionnante. On a reçu plein de renseignements sur les champignons mais aussi sur la faune et la flore. Une très belle randonnée. Nous avons pu voir des bassins d'épuration naturels avec certaines plantes aquatiques. Les AA se sont encore surpassés comme d'habitude. Un grand coup de chapeau et un tout grand merci à eux.*

Christian Duvivier.



Nos mycologues amateurs confrontent leurs points de vue en s'appuyant sur des manuels et des documentations pas toujours faciles à décrypter. Si les fistulines, les polypores et vesses ne posent pas de problèmes, les amanites et ...restent souvent incertaines...

Vers 13 heures, nous arrivons à l'aire de pique-nique où des rondavelles sont les très bienvenues puisque Dame Nature décide de nous gratifier de son eau juste à ce moment. Ce qui nous empêchera de savourer d'excellents toasts aux... champignons qui nous attendaient.

La clémence du climat se manifeste juste à temps et c'est par une belle éclaircie que nous reprenons notre parcours. Vers 16 heures nous rejoignons les véhicules en ayant eu l'occasion de rencontrer encore quelques beaux champignons. (\*\*)

(\*) Le domaine provincial de Chevetogne s'étale sur plus de 80 hectares et comprend plusieurs ensembles de chalets de villégiature et un centre de vacances sis autour d'un petit lac.

(\*\*) On raconte même qu'en rentrant chez eux, certains chauffeurs se permirent d'en écraser.



# Accessibilité Nature

Une initiative du Ministère de la Région Wallonne  
Direction Générale des Ressources Naturelles et de l'Environnement

Chères Amies, chers Amis,

Contacts Organisation:

**Ministère de la Région Wallonne**

Coordination générale:

Sandrine Liégeois & Guy Coster

Tél. : 081/33.58.87 / Fax 081/33.58.22

E-mail: [G.Coster@mrw.wallonie.be](mailto:G.Coster@mrw.wallonie.be)

**Handi-Rando ASBL**

- Inspection sites: Jacques Eloy

Tél/Fax 02/460.68.26

E-mail: [jeloy@compaquet.be](mailto:jeloy@compaquet.be)

- Cartographie spéciale: Bernard Legrand

Tél 081/21.11.45

E-mail: [bernard.legrand@swing.be](mailto:bernard.legrand@swing.be)

**Différences ASBL**

Coordination données WEB: Noël Orain

Tél : 010/61.66.65

E-mail: [difnet@skynet.be](mailto:difnet@skynet.be)

Récemment, la DGRNE nous a assuré de l'intérêt qu'elle porte à la reconduction de l'action de recensement pour ces années 2005/2006. Dès février 2006, nous pourrons présenter nos 5 premiers rapports.

A la suite, le Ministère a plébiscité la proposition de la *Fédération Touristique du Luxembourg belge* ; celle-ci a pour objet l'incorporation des sites que nous avons recensés dans une nouvelle revue touristique à l'attention de tous. Il s'agira de Croix Vierge-Jacques, vallée du Rabais, vallée de Laclaireau, Prouvy, Chiny, la Masblette et Rouge-Poncé. Ces sites seront mis en valeur au travers d'un résumé réalisé par les guides nature Maryse, Michel et Benjamin.

Votre contact : Jacques Eloy [jeloy@compaquet.be](mailto:jeloy@compaquet.be) 02 460 68 26

*Binôme* : Jean-Marie Delmotte (GN) et Marcel Burnet (PMR)

Sites: *parc de Mariemont,....*

*Binôme* : Benjamin Snoeck (GN) et Christian Baeke (PMR)

Sites : Neuville-sous-bois, Libramont, Sosoye, Florennes....

*Binôme* : Pascal Huyghe (GN) et François Schiltz (PMR)

Sites : *actualisation du rapport Bon-Secours, Harchies*

*Binôme* : Maryse Masseur (GN) et Jacques Eloy (PMR)

Sites: *Prouvy* et abords de Muno par le Ravel

*Binôme* : Pascal Huyghe (GN) et Jacques Eloy

Sites : *Coupure de Léaucourt., à Pecq (Hérinnes)*

*Binôme* : Michel Rézette et Jacques Eloy

Sites : *vallée de Rabais et Croix Vierge-Jacques* du côté de Ethe/Virton.

*Ndlr : en italique les sites qui sont en chantier.*

**Les Guides Nature :**

Edwige Collin, Jean-Marie Delmotte, Pascal Huyghe, Maryse Masseur, Michel Rézette et Benjamin Snoeck.

**Les PMR :**

Christian Baeke - Marcel Burnet, Jacques Eloy et François Schiltz.

# Opération Accessibilité Nature

## Les sites naturels de Wallonie accessibles aux personnes à mobilité réduite (1)

Benjamin SNOECK, Jacques ELOY

La possibilité de découvrir des sites naturels ne doit pas être réservée aux seules personnes valides. Il est important de partager le rôle social de la forêt à l'ensemble des personnes de notre société. Les personnes qui ne jouissent pas de toutes leurs capacités physiques doivent pouvoir aussi en bénéficier.

Lors de la Conférence de Travail Benelux «LA NATURE EN TOUS SENS»(2) qui s'est tenue en 1996 à Spa, et durant laquelle la question relative à l'accessibilité des sites naturels aux personnes à mobilité réduite (PMR) a été évoquée, quelques personnes particulièrement motivées se sont mobilisées. De la collaboration entre la *Division de la Nature et des Forêts*, la nouvelle asbl *Handi-Rando* et l'asbl *Différences*, est né le projet «ACCESSIBILITE-NATURE». Il a pour but notamment, de recenser les sites naturels accessibles en Wallonie et de diffuser leur description sur internet. Un projet tout à fait inédit en Europe !

De nombreux sites ont été investis par des équipes de terrain composées de deux personnes : un guide nature et une personne en chaise roulante. À ce jour, 29 promenades font l'objet d'une description disponible sur le site Internet de la Région Wallonne à l'adresse : [http://mrw.wallonie.be/dgrne/dnf/dcnev/acces\\_nature](http://mrw.wallonie.be/dgrne/dnf/dcnev/acces_nature)



### POURQUOI RECHERCHER LES SITES NATURELS ACCESSIBLES AUX PERSONNES HANDICAPEES ?

Si un chemin est accessible pour des personnes en chaise roulante, il l'est pour tous... Les résultats de ces enquêtes peuvent donc servir également à d'autres personnes dont la mobilité est limitée : des personnes âgées, une famille qui pousse le landau du petit dernier...

### Critères à respecter pour qu'une promenade soit accessible :

- Accessibilité au site par transport adapté (minibus) ou particulier (voiture).
- Itinéraire de 3 km maximum qui peut être parcouru en 2 à 3 heures.
- Circuit devant impérativement pouvoir être emprunté dans sa totalité par des personnes en chaise roulante (il faut penser aussi aux voiturettes électriques qui sont très lourdes et possèdent de petites roues) : chemins au revêtement non-meuble et d'une largeur de 1,25m permettant les déplacements et les rotations de chaises roulantes.
- Proscrire les chemins en dévers (inclinaison latérale).
- Proscrire les caillebotis dont les lattes sont distantes de plus de 2cm, les obstacles nets de plus de 4cm de haut, les sols sableux, boueux, trop caillouteux et les trop fortes pentes.
- Possibilités de repos le long du parcours : bancs, murets, troncs couchés...

Avant de s'aventurer dans la nature, il est utile de s'assurer du nombre d'accompagnants nécessaire : au moins une personne valide par personne handicapée. Il faut penser aussi au bon état des chaises roulantes avant le départ. Prévoir les ennuis techniques (crevaisson...), les conditions climatiques (pluie) et penser à l'éventuel besoin de nettoyer les roues boueuses des chaises en fin de promenade.

Il est très important aussi de pouvoir terminer l'activité dans un établissement qui

permet de se rafraîchir ou de se réchauffer, de se restaurer, d'échanger des idées et d'attendre l'arrivée d'un éventuel chauffeur. Il est impératif que cet endroit soit équipé de sanitaires adaptés. A ce sujet, un cahier des charges spécifique à l'accessibilité est disponible sur le site Internet de la Région Wallonne.

## AMENAGEMENT DES SITES

En ce qui concerne l'accessibilité des sites, beaucoup sont directement accessibles sans trop de problèmes. Pour des passages difficiles, la réalisation de légers travaux sans gros investissement peut parfois changer beaucoup de choses.

En forêt, certaines sections de sentier recèlent parfois des obstacles tels que des zones boueuses dégradées par le passage d'engins, des secteurs très escarpés ou rocaillieux ou encombrés de racines saillantes... La création de petits sentiers de déviation peut aisément permettre le contournement de ces passages difficiles et donner la possibilité à tous de terminer une promenade sans devoir faire demi-tour.

Outre ces dispositions, somme toute assez simples, on peut mettre en place des aménagements particuliers. Plus difficiles et onéreuses à réaliser et à entretenir, ces infrastructures peuvent néanmoins avoir, par leur attrait touristique, des répercussions positives sur les retombées économiques locales.

Les idées d'aménagements spécifiques pour assurer l'accessibilité des sites naturels aux PMR sont nombreuses : caillebotis permettant la promenade en zone marécageuse, balisage au sol et panneaux explicatifs en Braille pour les non-voyants, postes d'observation adaptés où des personnes en chaise roulante peuvent utiliser leurs jumelles avec l'appui à leur niveau.

En Europe, plusieurs sites ont ainsi été aménagés pour permettre l'accessibilité des PMR. Exemple ; en France, le site des étangs de ROMELAËRE près de Saint-Omer (Picardie), lequel est particulièrement orienté vers l'accueil de ce public. En Belgique, il en existe quelques-uns dont les infrastructures sont moins poussées. Il y a notamment les sites aménagés par la Région

Wallonne (la Fagne de la Polleur, la Boulaie tourbeuse du Rouge-Poncé...) ou grâce aux RNOB(3) (réserves de Marionville, d'Hautrage, de Virelles...).

Un site complètement aménagé assure la pleine autonomie de la PMR. Il est indispensable que ces aménagements soient entretenus pour assurer leur pérennité.



## LA NATURE RESTE LA NATURE

Une PMR accorde beaucoup d'importance aux valeurs essentielles de la vie, et donc la découverte de la nature est une perspective de ressourcement.

Lorsqu'on va dans un bois pour se balader, c'est pour y découvrir un milieu sauvage, quelque peu méconnu, c'est pour y vivre un bon moment, une part de rêve. L'expérience vécue sur le terrain avec des personnes en voiturette, nous montre d'ailleurs qu'elles éprouvent souvent plus de plaisir à rencontrer les chemins «sauvages» que de parcourir les allées d'un parc.

## AIDER DES PERSONNES HANDICAPEES A DECOUVRIR LA NATURE

La présence d'un guide nature est souvent très appréciée par les PMR. Les activités proposées doivent être bien sûr adaptées aux types de handicaps rencontrés. On peut par exemple, mener pour les personnes non-voyantes, une activité printanière de découverte des chants d'oiseaux ou automnale des champignons. Pour des personnes handicapées de l'ouïe la présence d'une personne maîtrisant les moyens de communication adaptés est nécessaire. Il est bien sûr indispensable que l'itinéraire soit vérifié préalablement.

Dans le cadre de la formation des guides nature des *Cercles des Naturalistes de Belgique*, l'asbl *Handi-Rando* donne deux exposés sur l'accueil à réserver aux PMR. C'est l'occasion de sensibiliser et d'impliquer les nouveaux guides dans l'action de recensement des sites accessibles.



#### ALLER PARTOUT AVEC LA JOËLETTE

La Joëlette est une sorte de chaise à porteurs prenant appui sur une seule roue, elle est munie de brancards à l'avant et à l'arrière. Elle nécessite la présence de deux personnes valides qui en assurent l'équilibre et la progression.

Ce véhicule permet de passer partout. Cependant sa manipulation, quoique assez aisée, nécessite une certaine organisation pour l'observation de la flore ; il faut pouvoir faire des haltes sur terrain plat pour placer des béquilles et pouvoir discuter avec les accompagnants. C'est en quelque sorte, une chaise tout-terrain permettant surtout de bonnes randonnées.

Des Joëlettes peuvent être mises à disposition à plusieurs endroits à Bruxelles et en Wallonie (renseignements auprès de l'asbl *HANDI-RANDO*).

#### L'OPERATION « ACCESSIBILITE NATURE » CONTINUE

Le recensement de sites naturels accessibles continue. Si vous désirez vous associer au projet en proposant de nouveaux sites ou faire partie d'une équipe de terrain en tant que guide nature accompagnant ou personne en chaise roulante, n'hésitez pas à vous manifester.

#### Coordination «Accessibilité Nature» :

Monsieur Guy COSTER  
Division de la Nature et des Forêts  
Avenue Prince de Liège, 15  
5100 NAMUR (JAMBES)  
Tél. : 081/33.58.13 - Fax : 081/33.58.11

**Benjamin SNOECK**, Gradué,  
Division de la Nature et des Forêts  
Rue Daoust, 14  
5000 Dinant  
Tél. 32(0)82.68.82.80  
Fax. 32(0)82.67.68.99  
[b.snoeck@mrw.wallonie.be](mailto:b.snoeck@mrw.wallonie.be)

**HANDI-RANDO ASBL**  
Jacques ELOY, Président,  
Avenue des Nerviens, 23  
1780 Wemmel  
Tél. et fax : 32 (0)2.460.68.26  
[jacques@handi-rando.com](mailto:jacques@handi-rando.com)  
Le secrétariat et l'adresse Internet :  
[www.handi-rando.com](http://www.handi-rando.com)



(1) Extrait du syllabus "*Les activités récréatives en forêt*" édité à l'occasion de la journée d'étude organisée par la Faculté universitaire des Sciences agronomiques de Gembloux ce 16 septembre 2005.  
Le document complet est téléchargeable à l'adresse <http://www.fsagx.ac.be>

(2) 10ème Conférence de Travail Benelux : «*La Nature en tous sens*» organisée, dans le cadre de l'année européenne de l'Éducation et de la Formation tout au long de la vie, par le M.R.W. (DNF) les 28, 29 et 30 octobre 1996 à Spa.

(3) NATAGORA (AVES et Réserves Naturelles et Ornithologiques de Belgique)  
Numéro général 02/245.55.00 ou s'adresser à Eric DUBOIS 04/250.95.90

# QUATRIÈME DIMENSION

*Il y a 50 ans mourrait Einstein, le père de la Relativité. Cette théorie a modifié les bases de la physique classique.*

Dans la seconde moitié du XIXème, Maxwell conçoit la lumière comme une onde comparable aux ondes radios qui se déplacent à la vitesse de 300 000 km par seconde. L'on se pose alors la question de savoir si les mouvements de la terre ont une influence sur cette vitesse. Les expériences de Michelson ne sont pas concluantes et Einstein postule : la vitesse de la lumière est indépendante de celle de sa source, ici celle du soleil, par rapport à la terre et postule aussi que la vitesse de la lumière est une vitesse limite.

Abordons maintenant **la quatrième dimension**. Vous longez une rue, la traversez et grimpez des étages en un certain temps. La distance parcourue est la somme de trois dimensions : longueur, largeur, hauteur. En relativité restreinte, la durée va intervenir : une vitesse, ici celle de la lumière, multipliée par un temps donne une distance. Une combinaison de ces quatre distances se nomme un intervalle dans l'espace-temps à 4 dimensions.

Abordons enfin **la relativité**. A l'époque de l'astronautique envisageons un vaisseau spatial en trajectoire rectiligne et à vitesse constante. De son centre, un rayon lumineux est émis. Les cosmonautes enregistrent l'éclairage simultané des parois avant et arrière. Pour un observateur extérieur immobile, durant le trajet des rayons lumineux la paroi arrière s'est approchée de la source tandis que celle de l'avant s'en est écartée. La lumière parcourt des trajets différents et donc l'éclairage des parois n'est pas simultané; d'où la relativité du temps. Sur base de telles considérations et à la fin du XIXe, Lorentz construit des équations qui, pour des vitesses de l'ordre de celle de la lumière prévoient la dilatation du temps et la contraction des longueurs.

Mais, quel rapport entre **l'espace-temps** et la relativité ? Si dans deux systèmes en mouvement rectiligne uniforme l'un par rapport à l'autre, l'on observe et mesure un même événement, l'intervalle d'espace-temps sera identique dans les deux systèmes. C'est un invariant.

Les vitesses de nos moyens de transport ne sont pas de l'ordre de la vitesse de la lumière et ces théories ne sont donc pas d'application dans la vie courante. Cependant, les notions de relativité et d'espace-temps apparaissent dans les médias. Notez que «**trajectoire rectiligne uniforme**» signifie que cette partie de la relativité est restreinte à ce mouvement et qu'elle n'étudie les mouvements accélérés ou avec changements de direction.

D'autre part, **la relativité restreinte** c'est aussi l'équivalence entre la matière et l'énergie et donc les centrales nucléaires où l'atome d'uranium en perdant de la masse crée de l'énergie.

A. Struvay

∞ ∞ ∞ ∞ ∞ ∞ ∞ ∞ ∞ ∞ ∞ ∞ ∞ ∞

*A l'intention de Thierry, ces pensées amicales,*

*"Même quand on a le sentiment d'avoir beaucoup perdu, il y a tant qui reste... Un parfum de bonheur, une voix caressante, des moments de douce sérénité et de grande tendresse. Et une main amie qui se tend vers toi pour t'offrir son appui."*  
Auteur inconnu

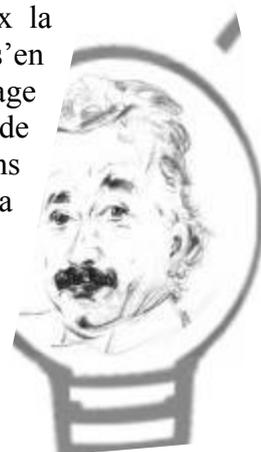



Si vous voulez aider les oiseaux et en même temps multiplier les occasions de les observer, alors pas d'hésitation... construisez des nichoirs !



Christian Guilleaume, Guide-Nature. Février 1990

## POURQUOI ?

La gestion actuelle de nos forêts est avant tout basée sur le rendement... pas de quartier donc pour les arbres morts ou malades, ils sont abattus sans pitié alors qu'ils constituent pour les oiseaux cavernicoles un des endroits privilégiés de nidification. Le placement de nichoirs permet ainsi de maintenir ou d'installer une population de cavernicoles dans des endroits peu favorables au départ.

## COMMENT ?

Voici d'abord quelques conseils généraux...

### 1. Le bois :

Choisir des voliges non rabotées (épicéa) de 18mm (Fig 1) d'épaisseur. Elles existent en 10, 12, 14 ou 16cm de largeur. Pour les nichoirs plus importants, il vaut mieux utiliser du contreplaqué marin de 18mm (ne pas prendre de bois plus mince, il ne jouerait plus son rôle d'isolant thermique).

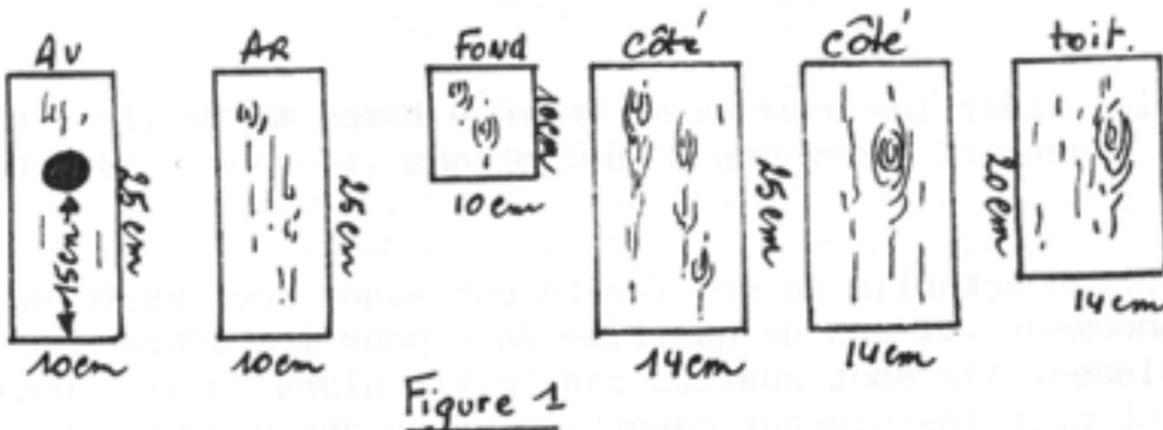

### 2. Le trou d'envol :

Respectez les dimensions : c'est une façon de sélectionner vos pensionnaires (une charbonnière "n'entrera" pas dans un trou de 27mm mais bien dans celui de 32mm). Si vous constatez des dégâts au trou d'envol (pic, rongeur) vous pouvez le renforcer en le garnissant d'une tôle (Fig 3).

### 3. La peinture :

Une bonne peinture à l'huile de teinte verte fera l'affaire. Proscrire les produits toxiques pour les animaux (Xylamon...)

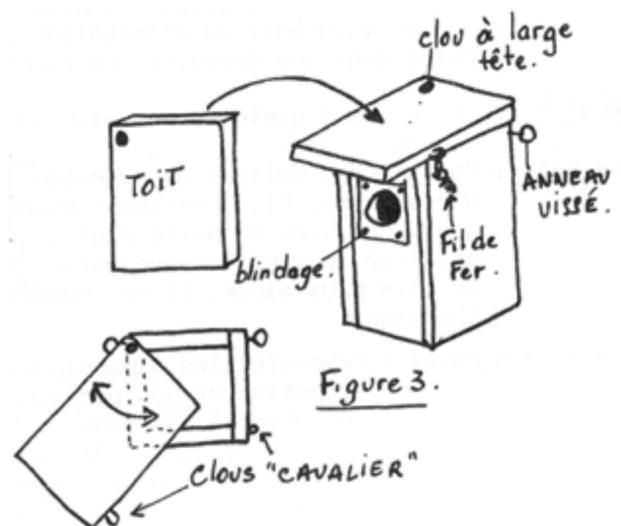

#### 4. La construction :

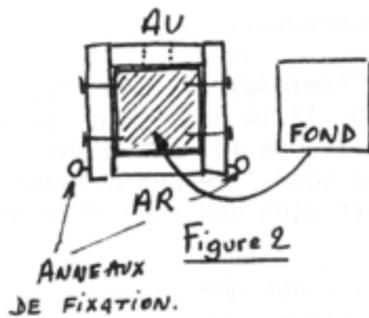

- ~ Assemblez par clous ou vis les 4 côtés.
- ~ Fixez le fond (s'il ne déborde pas, donc pas de rentrée d'eau) (Fig 2)
- ~ Fixez le toit (Fig 3) en utilisant une pointe assez longue ou mieux une vis fixée dans un angle arrière. Ce toit pivotant sera attaché par un fil de fer passé dans 2 clous "cavalier" Il permettra un nettoyage ultérieur du nichoir, on en reparlera...
- ~ Ne placez surtout pas de perchoir (Fig 5) : il est inutile aux oiseaux.



#### 5. Le placement :

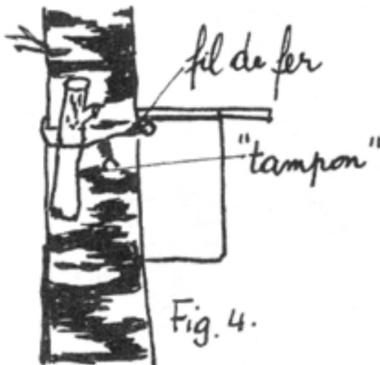

- ~ Si vous n'êtes pas chez vous, demandez l'autorisation du propriétaire.
- ~ Choisissez des arbres de peu de valeur: arbres tordus, penchés, taillis...
- ~ Utilisez du fil de fer pour enserrer l'arbre (pas de clou) en interposant entre le fil et l'arbre des tampons: morceaux de branches mortes (Fig 4).
- ~ Placez votre nichoir hors de portée des prédateurs et exposé au sud ou à l'est (pluie).
- ~ Ne choisissez pas un arbre à l'écorce humide (parfois les hêtres!) sinon c'est la bronchite assurée!

#### 6. Après ?

- ~ Ne le visitez pas trop souvent (maximum 2 fois).
- ~ Si vous placez plusieurs nichoirs, espacez-les et surtout reportez sur un plan les endroits choisis avec des repères précis (ex.: à gauche du hêtre fourchu...).
- ~ Notez ce que vous observez, c'est le meilleur moyen d'"apprendre" les oiseaux.
- ~ Nettoyez vos nichoirs au début de l'automne (pas trop tôt, certains oiseaux pondent plusieurs fois!). Ce nettoyage est important ; des parasites s'installent souvent dans les nids et s'y développent.
- ~ Remplacez les fils de fer ou détendez-les en fonction de la croissance des arbres.
- ~ Si un nichoir reste vide la première année, prenez patience.
- ~ Si la seconde année, cela se reproduit, alors ou bien le biotope contient assez d'abris naturels et c'est tant mieux, ou bien l'endroit est mal choisi en fonction du type de nichoir, surtout si celui-ci est très sélectif (7 à 11).



## A PROPOS DES NICHAIRES A RAPACES

L'emplacement choisi pour ce type de niche est primordial pour son occupation future. La présence de rapaces nocturnes se remarque entre autres au chant et aux pelotes de déjection.



- Veillez à ce que le rapace soit à proximité de ses terrains de chasse favoris (landes, cultures, prairies, vergers selon l'espèce...)

- Veillez également à ce que le mâle, qui n'occupe pas le nichoir, puisse pendant la journée s'abriter dans un endroit calme où il sera à l'abri des indiscrets (pessière, taillis...)

- Si l'endroit est infesté de geais, alors gare aux pontes !

- Prenez certaines précautions: pour vérifier si votre nichoir est occupé, n'allez jamais "regarder" par le trou, c'est le meilleur moyen d'être éborgné; tapez légèrement sur le tronc de l'arbre et observez !

- La chouette hulotte est particulièrement agressive au moment où les jeunes quittent le nichoir; à cette époque, ne vous promenez pas dans les parages, vous éviterez ainsi d'être attaqué: des serres de hulotte dans le cuir chevelu, c'est douloureux !

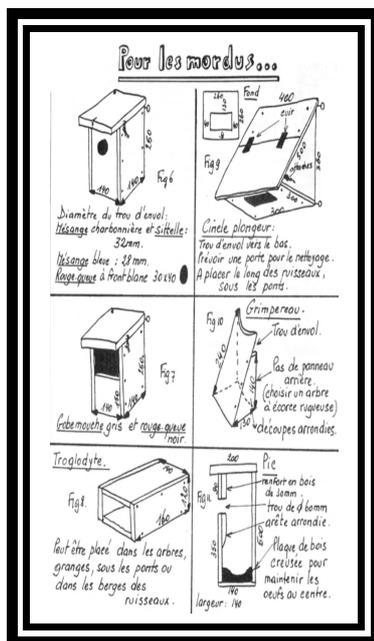

### Janvier

L	M	M	I	V	S	D
						1
2	3	4	5	6	7	8
9	10	11	12	13	14	15
16	17	18	19	20	21	22
23	24	25	26	27	28	29
30	31					

### Février

L	M	M	I	V	S	D
		1	2	3	4	5
6	7	8	9	10	11	12
13	14	15	16	17	18	19
20	21	22	23	24	25	26
27	28					

### Mars

L	M	M	I	V	S	D
			1	2	3	4
5	6	7	8	9	10	11
12	13	14	15	16	17	18
19	20	21	22	23	24	25
26	27	28	29	30	31	

### Avril

L	M	M	I	V	S	D
					1	2
3	4	5	6	7	8	9
10	11	12	13	14	15	16
17	18	19	20	21	22	23
24	25	26	27	28	29	30

### Mai

L	M	M	I	V	S	D
1	2	3	4	5	6	7
8	9	10	11	12	13	14
15	16	17	18	19	20	21
22	23	24	25	26	27	28
29	30	31				

# 2006

### Juin

L	M	M	I	V	S	D
			1	2	3	4
5	6	7	8	9	10	11
12	13	14	15	16	17	18
19	20	21	22	23	24	25
26	27	28	29	30		

### Juillet

L	M	M	I	V	S	D
						2
3	4	5	6	7	8	9
10	11	12	13	14	15	16
17	18	19	20	21	22	23
24	25	26	27	28	29	30
31						

### Août

L	M	M	I	V	S	D
1	2	3	4	5	6	7
8	9	10	11	12	13	14
15	16	17	18	19	20	21
22	23	24	25	26	27	28
29	30	31				

### Septembre

L	M	M	I	V	S	D
					1	2
3	4	5	6	7	8	9
10	11	12	13	14	15	16
17	18	19	20	21	22	23
24	25	26	27	28	29	30

### Octobre

L	M	M	I	V	S	D
						1
2	3	4	5	6	7	8
9	10	11	12	13	14	15
16	17	18	19	20	21	22
23	24	25	26	27	28	29
30	31					

### Novembre

L	M	M	I	V	S	D
			1	2	3	4
5	6	7	8	9	10	11
12	13	14	15	16	17	18
19	20	21	22	23	24	25
26	27	28	29	30		

### Décembre

L	M	M	I	V	S	D
					1	2
3	4	5	6	7	8	9
10	11	12	13	14	15	16
17	18	19	20	21	22	23
24	25	26	27	28	29	30
31						



*Handi-Rando  
vous souhaite*

# HEUREUSE ANNEE

2006

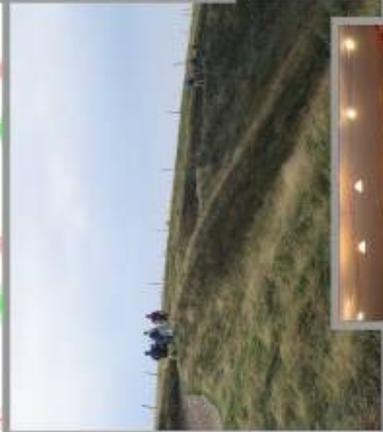



**Handi-Rando asbl** remercie vivement ses membres d'honneur. Leur soutien est très précieux.

Merci à Madame Callens, à la Famille Eloy-Gervaise, à Madame Irène Eloy, à la Famille Legrand-Metz, à Madame Hellinckx Carine, au Kiwanis Service Club de Namur Comté, à la S.A. Fabricom GTI, à Monsieur Théo Van Dijck

Le Conseil d'Administration.

<b>Président</b>	Jacques Eloy Av. des Nerviens, 23 1780 Wemmel Tél/Fax : 02/460.68.26 GSM:0475/38.56.53 e-mail : <a href="mailto:jacques@handi-rando.com">jacques@handi-rando.com</a>	Relations publiques Gestionnaire des Fonds & Subventions Candidature d'appel à projets Suivi Technique des joëlettes Dépôt de 2 joëlettes
<b>Vice-président</b>	Thierry Thysebaert Rue des petits sapins 39 4900 Spa Tél. : 087/77.34.56 – 087/79.03.35 Fax : 087/78.03.00 e-mail : <a href="mailto:thierry@handi-rando.com">thierry@handi-rando.com</a>	Guide Nature Gestionnaire des activités spadoises Relations avec le Cercle des Naturalistes de Belgique Dépôt d'1 joëlette et 3 disponibles
<b>Secrétaire</b>	Bernard Legrand Noûri Cortil 15 5020 Champion Tél.:081/21.11.45 e-mail : <a href="mailto:bernard@handi-rando.com">bernard@handi-rando.com</a>	Moniteur niv.3 ADEPS Gestionnaire du Site Internet Relations avec l'ADEPS et Féma Réalisation de cartographies spécifiques Techniques GPS Dépôt de 2 joëlettes
<b>Directeur Technique et Trésorier</b>	Marc Maillien rue des Carrières 60 5570 Winenne Tél.: 082/71.27.20 GSM:0473/58.34.21 e-mail : <a href="mailto:marc@handi-rando.com">marc@handi-rando.com</a>	Moniteur niv. 1 ADEPS Gestionnaire des activités Dépôt de 2 joëlettes
<b>Topographie et Bibliothécaire</b>	Luc Legrain rue des Inhauts, 3 5021 Boninne (Namur) Tél/Fax : 081/21.43.01 GSM:0476/54.30.00	Moniteur niv. 3 ADEPS Gestionnaire des topos guides Sentiers de Randonnées en Joëlettes et voiturettes
<b>Responsable des publications</b>	Martine De Clerck Rue F. Léger 42A 1140 Evere Tél.:02/726.05.98 e-mail : <a href="mailto:martine@handi-rando.com">martine@handi-rando.com</a>	Gestionnaire des publications, trimestriel Les articles, poèmes, dessins, photographies... sont très bienvenus 1 mois avant la fin de chaque trimestre.
<b>Administrateur</b>	Jean-Liévin Bomhals Bosh, 41 1780 Wemmel Tél.: 02/460.76.58 e-mail : <a href="mailto:lievin@handi-rando.com">lievin@handi-rando.com</a>	Moniteur niv. 3 ADEPS Gestionnaire activités bruxelloises Techniques GPS

**Cotisation** : elle comprend la cotisation fédérale, l'assurance individuelle, l'envoi du bulletin trimestriel et la participation aux activités du calendrier annuel (hormis les frais de gîte)

Personne à **Mobilité Réduite** et sa famille : 25 €

Accompagnateur Actif ou Accompagnateur Sympathisant : 10 €

**Compte bancaire** : 142-0668034-20

ASBL HANDI-RANDO - 5020 CHAMPION

# PROGRAMME DES ACTIVITES 2006

Mis à jour le 16 décembre 2005

DATE	DESCRIPTION DE L'ACTIVITE & (PILOTE)	INSCRITS	AA
Me 18/01	<b>Auderghem : Assemblée Générale N°1</b> de 10h. à 12h. Cafétéria et promenade en forêt l'après-midi (Bernard)		
Sa 11/02	<b>Marche-les-Dames : Assemblée Générale N°2</b> 10h. à 12h. Restaurant "La Ferraugière"(Menu+Apéro = 15 €) Balade l'après-midi (Bernard)		
Di 30/04	<b>Léaucourt</b> : rando en chaise le matin, en joëlette l'après-midi Commentées par guides Nature (Edwige et Liévin)		
Lu 01/05	<b>Bois de Halle</b> (Bernard)		
Di 14/05	<b>Bon Secours</b> : rando en chaise le matin, en joëlette l'après-midi. Commentées par guides Nature (Pascal et Liévin)		
Sa 20/05	<b>Spa</b> (Thierry)		
Di 04/06	<b>Bruxelles</b> : fête de l'environnement organisée par l'IBGE (Jacques)		
Ma 20/06- Sa 24/06	<b>Laroche</b> : "Marche du Souvenir et de l'Amitié" avec l'appui de la Défense Nationale ; 4 x 15 kms, transport adapté. (Marc)		
Di 25/06	<b>Axa</b> (Luc)		
Me 12/07	<b>Journée Jeunes</b> (Marc)		
Je 27/07 Me 02/08	<b>Jura</b> (Bernard & Marc)		
Me 09/08	<b>Journée Jeunes</b> (Marc)		
Me 23/08	<b>Journée Jeunes</b> (Marc)		
Me 30/08	<b>Journée Jeunes</b> (Marc)		
Di 03/09	<b>Hour</b> (Les Castors)		
Lu 04/09 Ve 08/09	<b>Alsace</b> (Bernard & Marc)		
Sa 16/09 Di 17/09	<b>Brame du cerf</b> : avec l'ASBL "Fauteuils Volants" (Marc)		
Sa 11/11 Di 12/11	<b>Lac DER</b> (Marc)		
	<b>A suivre...</b>		

**AA = Accompagnateurs Actifs disponibles – Journées Jeunes = priorité aux jeunes**  
**Inscriptions** au secrétariat sur le principe "Premier inscrit, premier servi !"